

LINEA

5941UAP100P50 RAL9002

EAN 4031582351699

Zwenkwiel met fixeermogelijkheid, Vork van polyamide, precisiekogellager in het zwenklager. wielkern van polyamide met loopvlak van gespoten polyurethaan, naaf op precisiekogellagers, plaatbevestiging

Technische data	
Wieldiameter	100 mm
Bandbreedte	20 mm
Wielbreedte	82 mm
Plaatafmeting	77 x 67 mm
Boutgatafstand	61,5/56 x 51,5/46,5
Bevestigingsgat	11 mm
DOM-Ø	52 mm
Uitlading	32 mm
Uitzwenking - Ø	201 mm
Bouwhoogte	124 mm
Temperatuur	- 10 / + 40 °C
Standaard	EN 12530
Eigen gewicht	0.865 kg
Dyn. draagvermogen	100 kg
Statisch draagvermogen	200 kg
Hardheid van de band	A 92 Shore

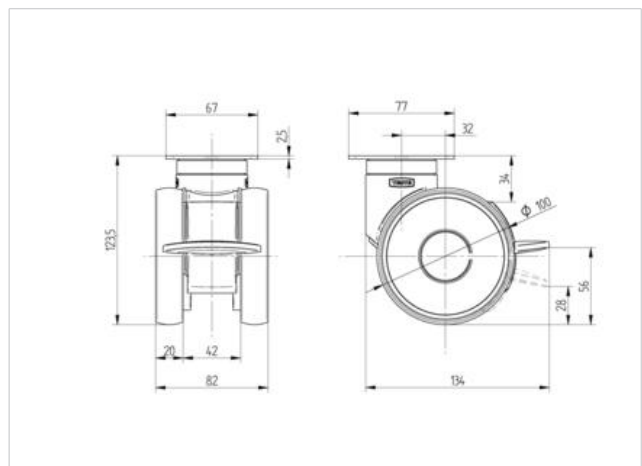

Rolweerstand	+	+	+	+	+
Verplaatsingsgeluid	+	+	+	+	+
Strepen	+	+	+	+	+
Roest bescherming	+	+	+	+	+

LINEA

5941UAP100P50 RAL9002

EAN 4031582351699

