

LINEA

5946UAP150R36-32S30OH155

EAN 4031582338928

Zwenkwiel met dubbele rem, Vork van polyamide, precisiekogellager in het zwenklager. wielkern van polyamide met loopvlak van gespoten polyurethaan, naaf op precisiekogellagers, stift met schakelnok voor profielstangen, korte uitvoering

Attentie:"TÜV Süd" gecertificeerd product.

Technische data	
Wieldiameter	150 mm
Bandbreedte	15 mm
Wielbreedte	71 mm
Stift-Ø	32 mm
Stiftlengte	50 mm
Uitlading	47.5 mm
Uitzwenking - Ø	245 mm
Bouwhoogte	155 mm
Temperatuur	- 10 / + 40 °C
Standaard	EN 12531
Eigen gewicht	1.1 kg
Dyn. draagvermogen	150 kg
Statisch draagvermogen	300 kg
Zwenkradius	122.5 mm

Rolweerstand	+	+	+	+	+
Verplaatsingsgeluid	+	+	+	+	+
Strepen	+	+	+	+	+
Roest bescherming	+	+	+	+	+

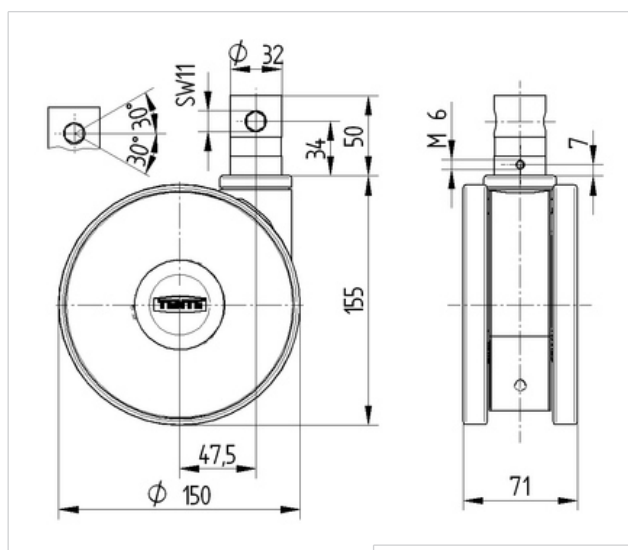

Design Award Winner
German Designer Club

product design award winner

interzum award: intelligent material & design



LINEA

5946UAP150R36-32S30OH155

EAN 4031582338928

