

LINEA

5944UAP150R36-32S30OH155

EAN 4031582338904

Zwenkwiel met dubbele rem of fixeermogelijkheid.,
Vork van polyamide, precisiekogellager in het
zwenklager. wielkern van polyamide met loopvlak
van gespoten polyurethaan, naaf op
precisiekogellagers, stift met schakelnok voor
profielstangen, korte uitvoering

Attentie:"TÜV Süd" gecertificeerd product.

Technische data	
Wieldiameter	150 mm
Bandbreedte	15 mm
Wielbreedte	71 mm
Stift-Ø	32 mm
Stiftlengte	50 mm
Uitlading	47.5 mm
Uitzwenking - Ø	245 mm
Bouwhoogte	155 mm
Temperatuur	- 10 / + 40 °C
Standaard	EN 12531
Eigen gewicht	1.11 kg
Dyn. draagvermogen	150 kg
Statisch draagvermogen	300 kg
Zwenkradius	122.5 mm

Rolweerstand	+	+	+	+	+
Verplaatsingsgeluid	+	+	+	+	+
Strepen	+	+	+	+	+
Roest bescherming	+	+	+	+	+

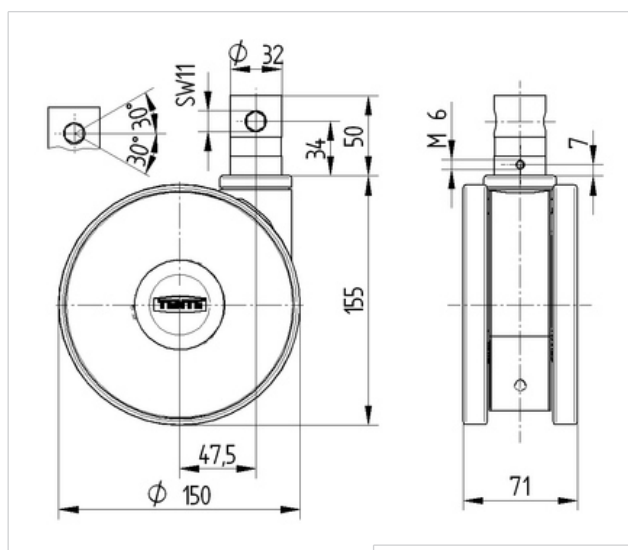

Design Award Winner
German Designer Club

product design award winner

interzum award: intelligent material & design



LINEA

5944UAP150R36-32S30OH155

EAN 4031582338904

