

LINEA

5941UAP100P30-11 RAL9002

EAN 4031582368697

Zwenkwiel met fixeermogelijkheid, Vork van polyamide, precisiekogellager in het zwenklager. wielkern van polyamide met loopvlak van gespoten polyurethaan, naaf op precisiekogellagers, boutgat

Technische data	
Wieldiameter	100 mm
Bandbreedte	20 mm
Wielbreedte	82 mm
Centraal gat	11 mm
DOM-Ø	52 mm
Uitlading	32 mm
Uitzwenking - Ø	180 mm
Bouwhoogte	119 mm
Temperatuur	- 10 / + 40 °C
Standaard	EN 12530
Eigen gewicht	0.749 kg
Dyn. draagvermogen	100 kg
Statisch draagvermogen	200 kg
Hardheid van de band	A 92 Shore

Rolweerstand	+	+	+	+	+
Verplaatsingsgeluid	+	+	+	+	+
Strepen	+	+	+	+	+
Roest bescherming	+	+	+	+	+

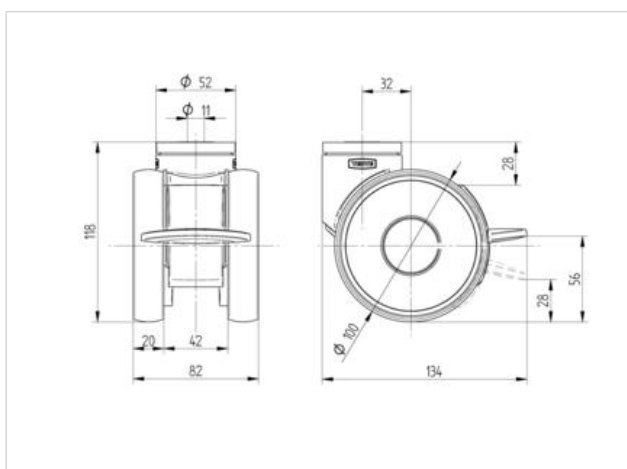

LINEA

5941UAP100P30-11 RAL9002

EAN 4031582368697

