

## LINEA

### 5940UAP100P30-11 RAL9002

EAN 4031582338706

Zwenkwiel, Vork van polyamide, precisiekogellager in het zwenklager. wielkern van polyamide met loopvlak van gespoten polyurethaan, naaf op precisiekogellagers, boutgat

Technische data	
Wieldiameter	100 mm
Bandbreedte	20 mm
Wielbreedte	82 mm
Centraal gat	11 mm
DOM-Ø	52 mm
Uitlading	32 mm
Uitzwenking - Ø	164 mm
Bouwhoogte	119 mm
Temperatuur	- 10 / + 40 °C
Standaard	EN 12530
Eigen gewicht	0.682 kg
Dyn. draagvermogen	100 kg
Statisch draagvermogen	200 kg
Zwenkradius	82 mm
Hardheid van de band	A 92 Shore

Rolweerstand	+	+	+	+	+
Verplaatsingsgeluid	+	+	+	+	+
Strepen	+	+	+	+	+
Roest bescherming	+	+	+	+	+

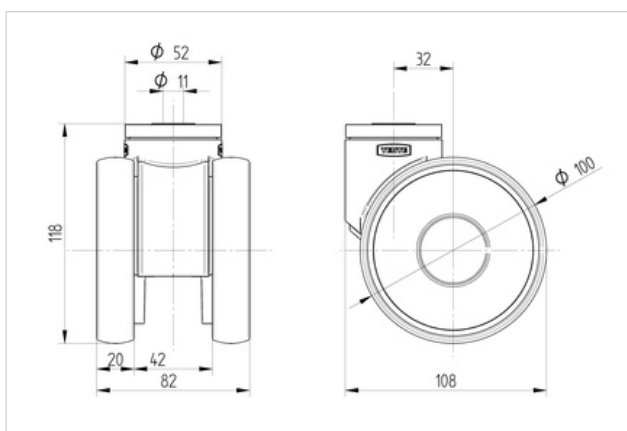

## LINEA

**5940UAP100P30-11 RAL9002**

EAN 4031582338706

